

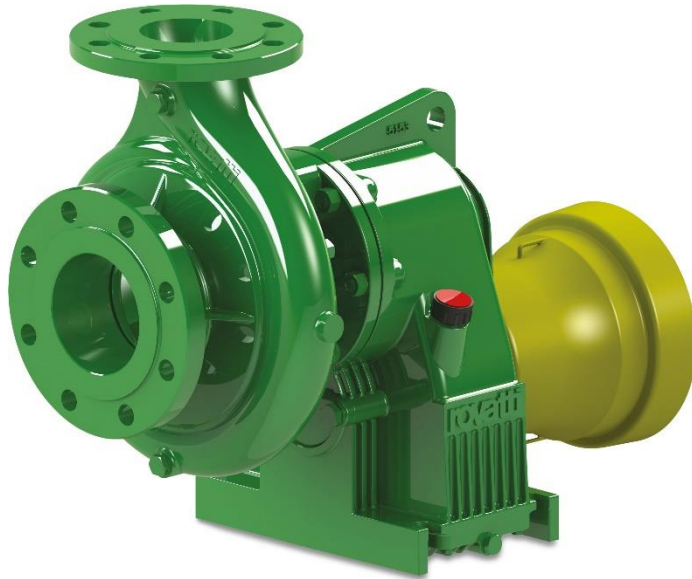

= rovatti pompe =

คุณสมบัติทางเทคนิค



ROVATTI T1-65A Impeller E

สำหรับรถไถขนาด 25 แรงขึ้นไป

Single-stage,

ขนาดแปลนท่อดูด DN65 PN16 8Holes

ขนาดแปลนท่อปล่อย DN50 PN16

ขนาดท่อดูด 2.5 นิ้ว

ขนาดท่อปล่อย 2 นิ้ว

อัตราการไหลสูงสุด 60cbm/h. (60,000ลิตร/ชั่วโมง)

Head: 56 ~ 62 meters



= rovatti pompe =

ส่วนประกอบปั๊ม

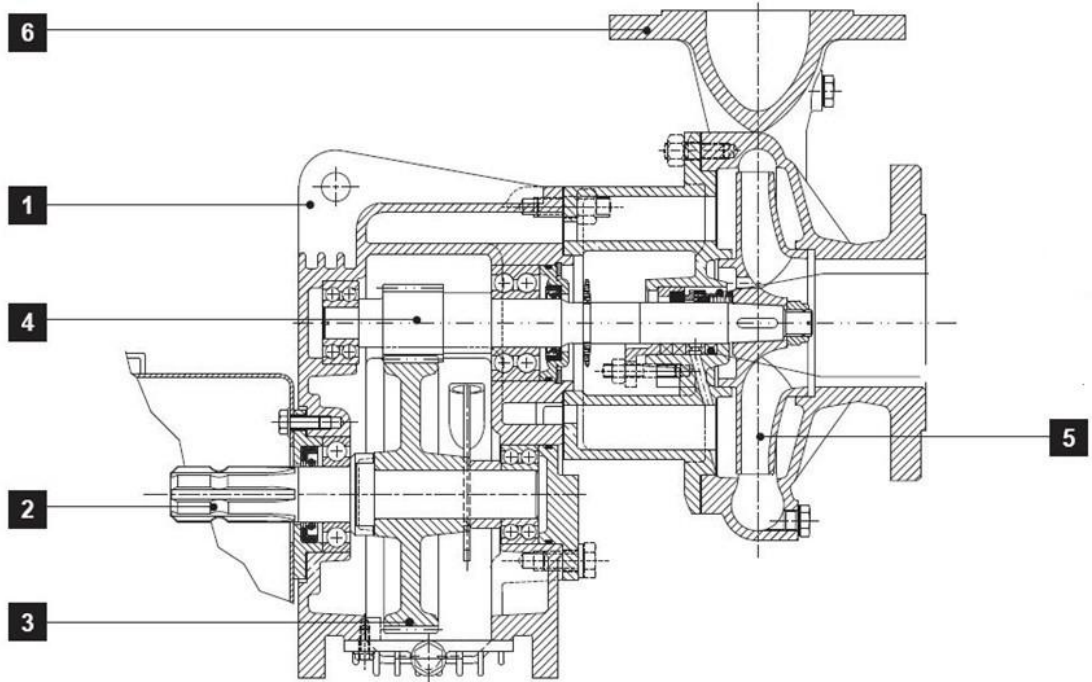

ส่วนประกอบ	วัสดุ
1. กระจุกเกียร์	เหล็กหล่อ
2. เพลาส่งกำลังออก	เหล็กชุบแข็ง
3. เกียร์ส่งกำลัง	เหล็กชุบแข็ง
4. เกียร์เพลา	เหล็กชุบแข็ง
5. ไบพัต	เหล็กหล่อ
6. ตัวปั๊ม	เหล็กหล่อ



= rovatti pompe =

ขนาดมิติ

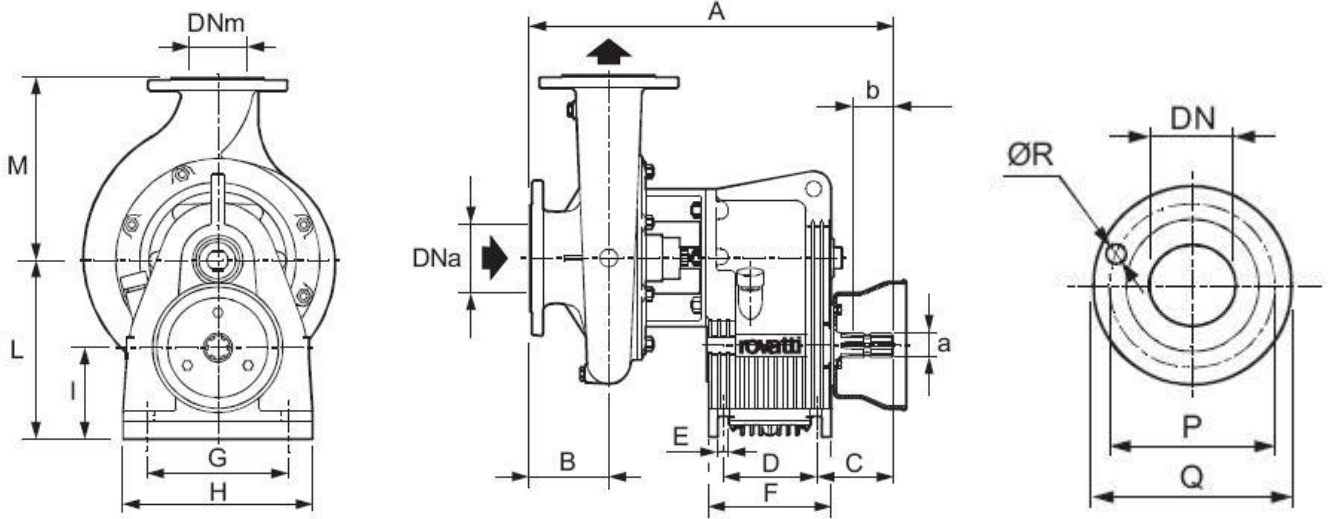

DNa	65
DNm	50
A	429
B	90
C	98
D	110
E	12
F	147
G	185
H	210
I	105
L	199
M	170
a	1 3/8
b	60
Vikit	40



= rovatti pompe =

อุปกรณ์เสริม



ฐานรองปั๊มพร้อมล้อลาก CT 1

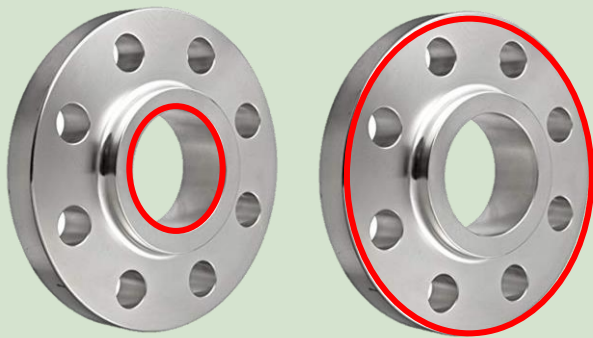

หน้าแปลนท่อน้ำเข้า **DN 65 / PN 16 8Holes**

หน้าแปลนท่อน้ำออก **DN 50 / PN 16**



แกนต่อ **OPTO R.300/ 90 I.710**



ปั๊มโยกตึงน้ำ



= rovatti pompe =

คุณสมบัติทางเทคนิค

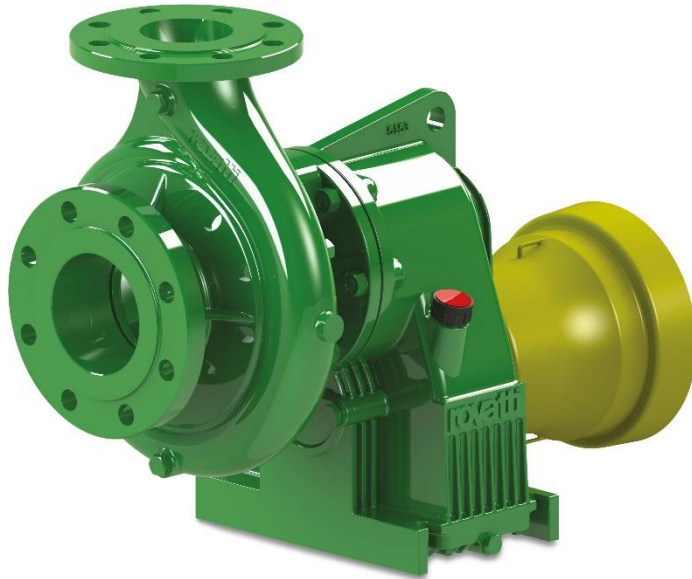

ROVATTI T1-65A Impeller G

สำหรับรถไถขนาด 25 แรงขึ้นไป

Single-stage,

ขนาดแปลนที่ดูด DN65 PN16 8Holes

ขนาดแปลนที่ปล่อย DN50 PN16

ขนาดที่ดูด 2.5 นิ้ว

ขนาดที่ปล่อย 2 นิ้ว

อัตราการไหลสูงสุด 60cbm/h. (60,000ลิตร/ชั่วโมง)

Head: 40 ~ 48 meters



= rovatti pompe =

ส่วนประกอบปั๊ม

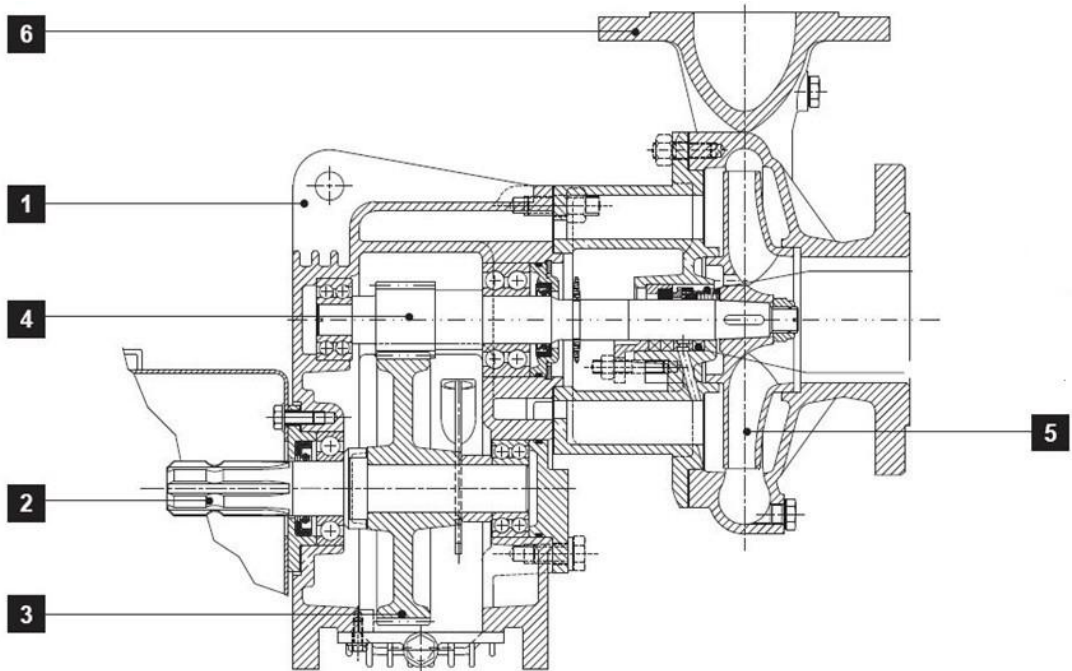

ส่วนประกอบ	วัสดุ
1. กระจุกเกียร์	เหล็กหล่อ
2. เพลาส่งกำลังออก	เหล็กชุบแข็ง
3. เกียร์ส่งกำลัง	เหล็กชุบแข็ง
4. เกียร์เพลา	เหล็กชุบแข็ง
5. ไบพัต	เหล็กหล่อ
6. ตัวปั๊ม	เหล็กหล่อ



= rovatti pompe =

ขนาดมิติ

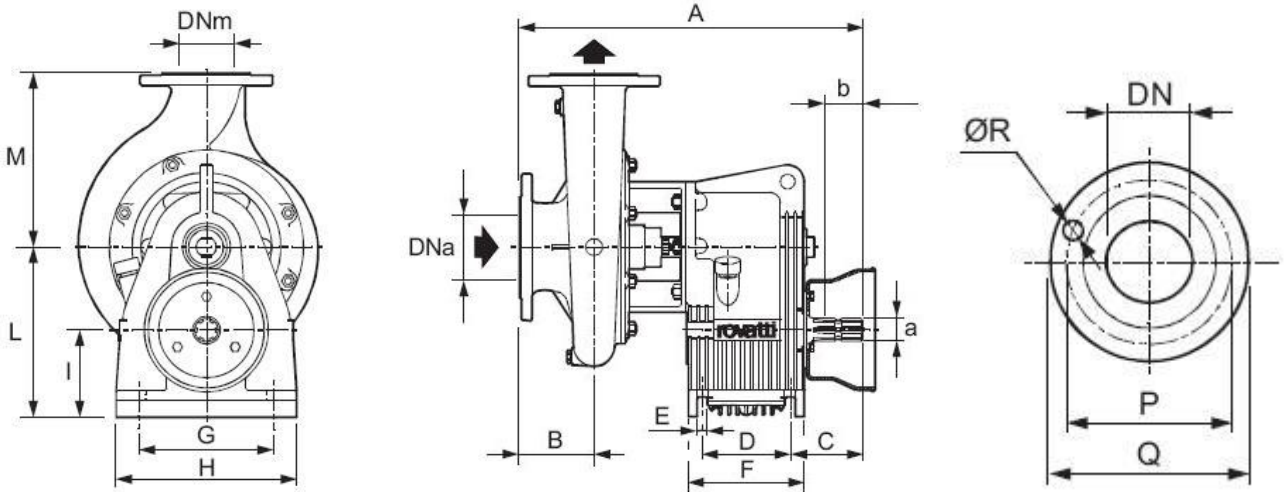

DNa	65
DNm	50
A	429
B	90
C	98
D	110
E	12
F	147
G	185
H	210
I	105
L	199
M	170
a	1 3/8
b	60
Vikit	40



= rovatti pompe =

อุปกรณ์เสริม



ฐานรองปั๊มพร้อมล้อลาก CT 1

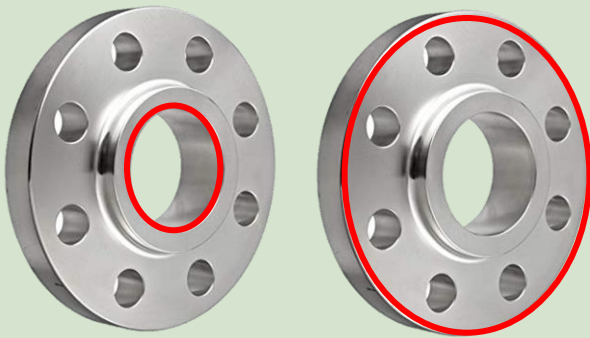

หน้าแปลนท่อน้ำเข้า **DN 65 / PN 16 8Holes**

หน้าแปลนท่อน้ำออก **DN 50 / PN 16**



แกนต่ออาPTO R.300/ 90 I.710



ปั๊มโยกตึงน้ำ



= rovatti pompe =

คุณสมบัติทางเทคนิค

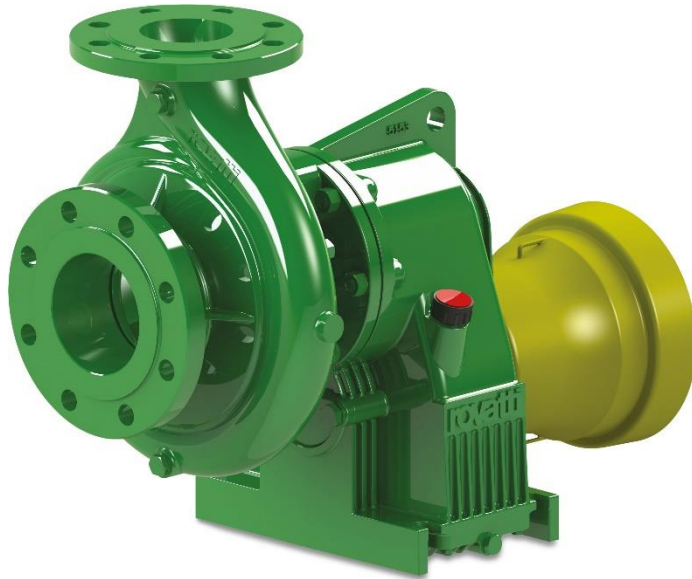

ROVATTI T1-100 Impeller E R.5,93

สำหรับรถไถขนาด 25 แรงขึ้นไป

Single-stage,

ขนาดแปลนที่ดูด DN100 PN16

ขนาดแปลนที่ปล่อย DN80 PN16

ขนาดที่ดูด 4 นิ้ว

ขนาดที่ปล่อย 3 นิ้ว

อัตราการไหล 180cbm/h. (180,000ลิตร/ชั่วโมง)

Head: 15 ~ 30 meters



= rovatti pompe =

ส่วนประกอบปั๊ม

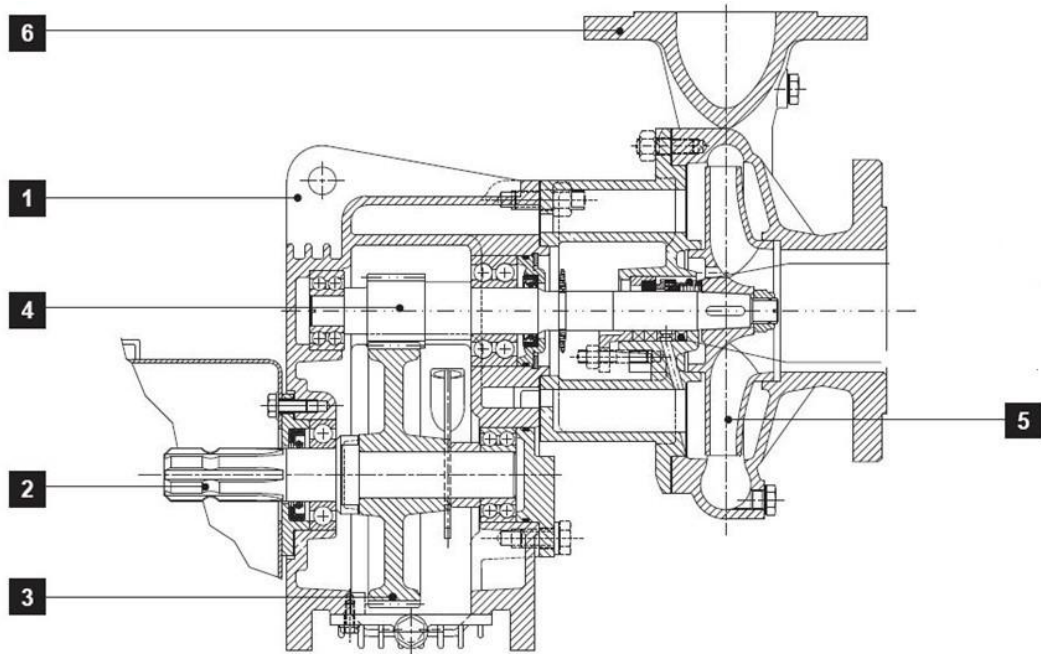

ส่วนประกอบ	วัสดุ
1. กระจุกเกียร์	เหล็กหล่อ
2. เฟลาส่งกำลังออก	เหล็กชุบแข็ง
3. เกียร์ส่งกำลัง	เหล็กชุบแข็ง
4. เกียร์เฟลา	เหล็กชุบแข็ง
5. ไบพัด	เหล็กหล่อ
6. ตัวปั๊ม	เหล็กหล่อ



= rovatti pompe =

ขนาดมิติ

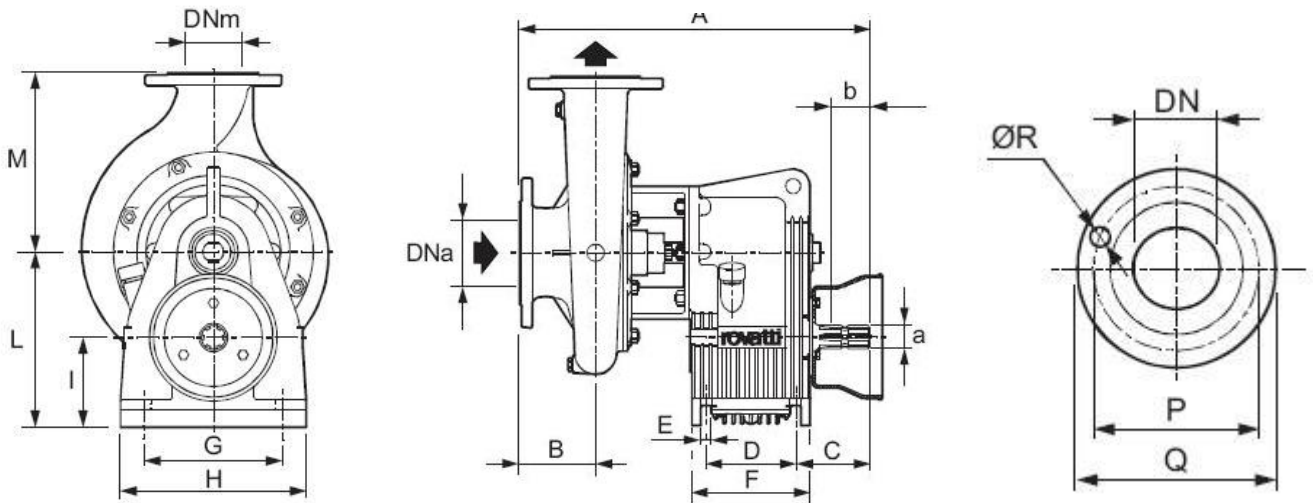

DNa	100
DNm	80
A	477
B	125
C	98
D	110
E	12
F	147
G	185
H	210
I	105
L	199
M	225
a	1 3/8
b	60
Vikit	48



= rovatti pompe =

อุปกรณ์เสริม



ฐานรองรับพร้อมล้อลาก CT 1

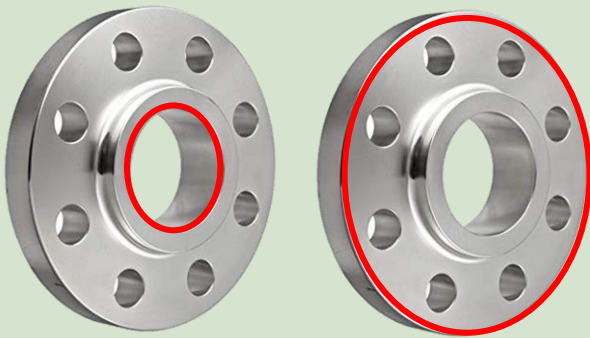

หน้าแปลนท่อน้ำเข้า **DN 100/ PN 16**

หน้าแปลนท่อน้ำออก **DN 80 / PN 16**



แกนต่อ PTO R.300/ 90



ปั๊มโยกตึงน้ำ