



มาตรา. 250



รถตัดหญ้าแบบนั่งขับสำหรับงานหนัก **26 แรงม้า**
พร้อมระบบส่งกำลังแบบไฮดรอสแตติก

M A D E I N I T A L Y



มาตรา .

กลุ่มผลิตภัณฑ์สำหรับการจัดการพื้นที่สีเขียว

นับตั้งแต่ก่อตั้งในปี พ.ศ. 2486 BCS ได้ออกแบบและสร้างเครื่องจักรบำรุงรักษาเครื่องตัดหญ้าและสนามหญ้า ประสบการณ์ที่ได้รับตลอดหลายปีที่ผ่านมาและความสำเร็จของเครื่องจักรเหล่านี้ทำให้ BCS สามารถสร้างกลุ่มผลิตภัณฑ์เครื่องตัดหญ้าและเครื่องตัดหญ้าสำหรับงานหนักสำหรับกลุ่มตลาดนี้โดยเฉพาะ โมเดลใน มาตราจริงๆ แล้วผลิตภัณฑ์กลุ่มนี้มีไว้สำหรับบุคคลที่มีความต้องการด้านการดูแลสิ่งแวดล้อมหรือผู้ดูแลรักษามืออาชีพที่ใช้งานผลิตภัณฑ์เหล่านี้เป็นประจำทุกวัน ผู้คนและบริษัทที่ใช้เครื่องจักรอย่างต่อเนื่องโดยต้องการสิ่งที่ดีที่สุดจากพวกเขาในแง่ของประสิทธิภาพ ความน่าเชื่อถือ ความสะดวกสบาย และความประหยัดในการทำงาน ทั้งหมดนี้รวมอยู่ในการออกแบบที่สร้างสรรค์และน่าดึงดูด

มาตรา . 250 : เครื่องตัดหญ้าไฮโดรสแตติกขนาดกะทัดรัด

คือเครื่องตัดหญ้าแบบไฮโดรสแตติกที่มาพร้อมกับแท่นตัดด้านหน้าขนาด 113 ซม. และดะกร้าเก็บหญ้าสำหรับการตัดหญ้าบนพื้นผิวที่มีคุณภาพ เช่น สวนและสวนสาธารณะขนาดเล็กมีไว้สำหรับบุคคลที่มีความต้องการสูงและการบำรุงรักษาสวนกึ่งมืออาชีพ นอกจากนี้ยังสามารถใช้เพื่อตกแต่งพื้นที่ขนาดใหญ่และทำงานได้หลังคาเพื่อสนับสนุนยานพาหนะของมืออาชีพผู้ดูแลและเทศบาลมีความต้องการเครื่องจักรขนาดกะทัดรัดและน้ำหนักเบามากขึ้นเรื่อยๆ สำหรับการบำรุงรักษาในพื้นที่ที่ไม่สามารถใช้งานกับยานพาหนะขนาดใหญ่และหนักกว่าได้ข้อดีของการมีเครื่องตัดหญ้าแบบยื่นออกไปยังมีประโยชน์มากเมื่อทำงานได้ร่วมเงาของต้นไม้ ต้นไม้ และพุ่มไม้ได้

มาตรา.250

เครื่องตัดหญ้าไฮโดรสแตติกระดับมืออาชีพ



มาตรา.250 คือเครื่องตัดหญ้าแบบไฮโดรสแตติกที่ติดตั้งแผ่นตัดด้านหน้าและเครื่องเก็บหญ้าแบบยกสูง

ออกแบบมาเพื่อการตัดและเก็บหญ้าในพื้นที่สีเขียว สวนสาธารณะสาธารณะและสวนตัว สนามกีฬา แปลงดอกไม้บนถนน วงเวียน และทุกที่ที่ต้องมีการตัดหญ้าอย่างประณีตและได้รับการดูแลอย่างดี

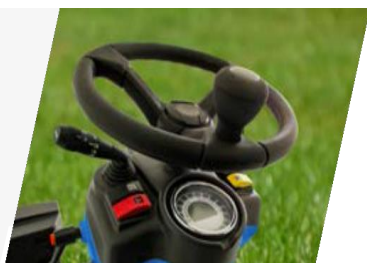

รัศมีวงเลี้ยวและความเสถียรที่ลดลง แม้ในภูมิประเทศที่มีการยึดเกาะไม่ดี มั่นใจได้ด้วยฐานล้อที่สั้นและระบบขับเคลื่อนถาวรที่ได้รับการสนับสนุนจากมอเตอร์ไฮดรอลิกอิสระสี่ตัวที่ติดตั้งอยู่บนล้อ



รถเก็บหญ้าขนาดใหญ่
พร้อมระบบให้ปุ๋ยไฮโดรอลิก
สูง 200 ซม.

ตำแหน่งการขับขี่
กว้างและสะดวกสบายด้วยการ
ควบคุมภายในทั้งหมดเข้าถึงได้ง่าย

รัศมีพวงมาลัย
ความสูงเพียง 31 ซม. และ
พวงมาลัยพร้อมระบบพวง
มาลัยเพาเวอร์ที่ล้อหลัง

การส่งผ่านไฮโดรสแตติก
พร้อมคันเหยียบคู่ (เดินหน้า/ถอย
หลัง)และระยะเดินหน้าเดียว



ระบบขับเคลื่อนสี่ล้อ

ส่วนต่างอัตโนมัติลิค
เพื่อการยึดเกาะสูงสุดและ
ความปลอดภัย

เครื่องยนต์ 26 CV STAGE V
และระบบระบายความร้อนด้วยหม้อ
น้ำแบบตาข่ายทำความสะอาดตัวเอง

**การปรับความสูงของการ
ตัดไฮดรอลิก**
โดยตรงจากที่นั่งคนขับ



กำลังรถ (POWER)
แรงม้า 26



ความกว้างในการตัด (CUTTING WIDTH)
132 ซม.



เครื่องยนต์ (ENGINE)
ดีเซล - STAGE V



การขับเคลื่อน (DRIVE)
4 ล้อ

ประสิทธิภาพระดับสูง

มาตรา .250 ติดตั้งเครื่องยนต์ดีเซลยี่ห้อ 3 สูบ ให้กำลัง 26 แรงม้า ที่ 3,000 รอบต่อนาทีหม้อน้ำแบบตาข่ายทำความสะอาดตัวเองช่วยให้มั่นใจได้ว่าทั้งน้ำและน้ำมันไฮดรอลิกจะระบายความร้อนได้อย่างสมบูรณ์แบบ ติดตั้งในบริเวณที่มีการป้องกันการกระแทก จึงสามารถตรวจสอบได้ง่ายการทำทำความสะอาดตะแกรงไอดีจากฝุ่นและเศษหญ้านั้นมั่นใจได้ด้วยเซ็นเซอร์เฉพาะที่จะหมุนกลับการหมุนของพัดลมระบายความร้อนโดยอัตโนมัติ

เครื่องยนต์	Yanmar 3TNV82A
ระดับการปล่อยมลพิษ	Stage V
จำนวนกระบอกสูบ	3
การกระจัด (ซีซี)	1331
กำลัง(กิโลวัตต์/แรงม้า)	18.9 / 26
อัตราความเร็ว (รอบ/นาที)	3000
แรงบิดสูงสุด (นิวตัน – เมตร/รอบต่อนาที)	86.8 / 1200

ระบบส่งกำลังแบบไฮโดรสแตติกที่มีความเร็วแปรผันอย่างต่อเนื่องตั้งแต่ 0 ถึง 15 กม./ชม. มีมอเตอร์ไฮดรอลิกอิสระตัวติดตั้งอยู่บนล้อ ซึ่งช่วยให้ มาตรา 250 ทำงานได้ง่ายแม้บนทางลาดและภูมิประเทศที่มีการยึดเกาะไม่ดี

การยึดเกาะถนน ช่วยให้มั่นใจความปลอดภัยยิ่งขึ้นและยังมีระบบล็อกเฟืองท้ายอัตโนมัติ ซึ่งจะเริ่มทำงาน หากล้อหลังลื่นไถลหรือระหว่างทางลงช่วยให้ล้อขับเคลื่อนทั้งสี่ล้อเกาะติดได้สูงสุดตลอดเวลาการทำงานนี้ยังสามารถทำได้ด้วยตนเองโดยการกดปุ่ม เช่น เมื่อขับขึ้นทางลาดถอยหลัง

คลัตช์ PTO เป็นแบบไฮดรอลิกหลายดิสก์พร้อมเบรกใบมีดในตัว การทำงานของปุ่มที่ทำงานด้วยระบบไฮดรอลิกไฟฟ้านั้นไม่ขึ้นอยู่กับกังหันไอดี



ความสะดวกสบายและการควบคุมระดับสูงสุด

มาตรา.250 ติดตั้งเบาะนั่งคนขับที่สะดวกสบายพร้อมคันโยกและปุ่มต่างๆ ที่เข้าถึงได้ง่ายและใช้งานง่าย รวมถึงเบาะนั่งคนขับแบบไฟฟ้าไฮดรอลิกสำหรับจัดการตัวจับพุ่มและปรับความสูงของการตัด เบาะนั่งแบบนุ่มนวมและปรับได้พร้อมที่วางแขนและพนักพิงสูง ร่วมกับคอปวงมาลัยแบบปรับเอียงได้ ช่วยให้ผู้ปฏิบัติงานรู้สึกสบายตลอดวันทำงาน

พวงมาลัยที่มีระบบบังคับเลี้ยวแบบไฮโดรสแตติกที่ล้อหลัง ช่วยให้มั่นใจได้ถึงรัศมีวงเลี้ยวที่น้อยที่สุด การขับเคลื่อนที่ผ่อนคลาย และการทำงานที่รวดเร็วแม้ในสภาพแวดล้อมที่เต็มไปด้วยอุปสรรค แป้นเดินหน้าและถอยหลังได้รับความช่วยเหลือจากปุ่มดิสเพลสเมนต์แปรผันที่ควบคุมด้วยเซอร์โว เพื่อลดความเครียดในการขับเคลื่อน

ตามมาตรฐาน มาตรา.250 มาพร้อมกับ:

- เครื่องมือควบคุมที่รวมอยู่ในศูนย์กลางของแดชบอร์ดโรลบาร์พับแข็งแรงทนทาน
- เข็มขัดนิรภัย
- ระบบไฟส่องสว่างที่ได้รับการรับรองให้ใช้บนถนนชุดลูกบ็อกซ์ไฮดรอลิกด้านหน้า (สำหรับใช้เครื่องมือใดๆ ที่ต้องเลื่อนหรือหมุน)





ที่เก็บหญ้าขนาดใหญ่

ระบบรวบรวมหญ้าใช้ตัวเร่งการไหล ซึ่งนอกจากจะให้ผลผลิตสูงสุดแม้กับหญ้าหนาและชื้นแล้ว ยังช่วยลดเสียงรบกวนและการบริโภคอีกด้วย ถังเก็บหญ้ามีความจุ 750 ลิตร (ปริมาตรรวมภายใน 950 ลิตร) แผ่นกันแบบเคลื่อนที่ได้ซึ่งติดตั้งอยู่ในทำให้มั่นใจได้ว่าการบรรจุจะสม่ำเสมอ เมื่อเก็บหญ้า เช่นเซอร์จะปลดการหมุนของใบมีดตัดหญ้าและคันเร่งไหลโดยอัตโนมัติเพื่อป้องกันการอุดตันของท่อไอดี การเอียงและยกแบบไฮดรอลิกสูง 200 ซม. และระยะยื่นด้านหลัง 20 ซม. เพิ่มประสิทธิภาพการขนหญ้าในร่างกายของรถสนับสนุน

เครื่องตัดหญ้า กว้าง 132 ซม

ด้วยการตั้งค่าการปล่อยและรวบรวมด้านหลังมันมาพร้อมกับระบบเกียร์และการยกที่ควบคุมด้วยระบบไฮดรอลิกเพื่อให้สามารถเอาชนะขอบถนนและทางเท้าได้อย่างง่ายดาย ใบมีดซึ่งติดตั้งอยู่บนแผ่นดิสก์สองแผ่น มีปลายหมุนแบบกันกระแทกเพื่อป้องกันการส่งกำลังจากการกระแทกกับสิ่งกีดขวาง สามารถปรับความสูงในการตัดได้อย่างต่อเนื่องจากเบาจนถึงคนขับ นอกจากนี้ ยังมีชุดคลุมดินที่ใช้งานได้จริงเป็นอุปกรณ์มาตรฐานสำหรับการตัดหญ้าโดยไม่ต้องเก็บหญ้าอีกด้วย



เครื่องตัดหญ้าสำหรับงานหนัก กว้าง 130 ซม

ออกแบบมาเพื่อทำความสะอาดพื้นที่ชนบท เครื่องตัดหญ้าสำหรับงานหนักแบบเคลื่อนที่ได้สามารถตัดและทำลายพุ่มไม้และสตรับไต้โดยไม่ต้องเก็บสะสมมีโรเตอร์กลางพร้อมใบมีดรูปตัว Y และลูกกลิ้งด้านหลังสำหรับปรับความสูงของการตัด



คุณสมบัติทางเทคนิค มาตรฐาน.250

รุ่น / MODEL		เครื่องจัดการสวนเนกประสงค์พร้อมระบบส่งกำลังแบบไฮโดรสแตติก
เครื่องยนต์ (ENGINE)		ยี่ห้อ 3TNV82A ดีเซล Stage V
จำนวนกระบอกสูบ / No. of cylinders		3
ปริมาตรรวมของกระบอกสูบ / Displacement	ซีซี / cc	1,331
กำลังไฟ / Power	กิโลวัตต์ / kW	18.9
กำลังแรงม้า / Horsepower	แรงม้า / HP	26
แรงบิดสูงสุด / Max torque	นิวตันเมตร/รอบต่อนาที /Nm/rpm	86.8 /1,200
ระบายความร้อน / Cooling		น้ำยาพร้อมพัดลมไฟฟ้าและอุปกรณ์ทำความสะอาดหม้อน้ำอัตโนมัติ
ความจุถังน้ำมันเชื้อเพลิง / Fuel tank capacity	ลิตร / liter	25
ถังน้ำมันไฮดรอลิก / Hydraulic oil tank	ลิตร / liter	20
การจุดระเบิด / Ignition		ไฟฟ้า 12 โวลต์
ระบบส่งกำลัง / Transmission		ระบบไฮโดรสแตติกพร้อมมอเตอร์ไฮดรอลิก 4 ตัวบนล้อทั้ง 4 ล้อ
ความเร็ว / Speed		จาก 0 ถึง 15 กม./ชม. โดยมีการเปลี่ยนแปลงอย่างต่อเนื่อง
การขับเคลื่อน / Drive		ระบบขับเคลื่อนไฮดรอลิก 4 ล้อแบบถาวร
ล็อกเฟืองท้าย / Differential lock		แบบอัตโนมัติและแบบแมนนวลพร้อมปุ่มควบคุม
ระบบขับเคลื่อน / Drive system		พวงมาลัยพร้อมไฮดรอลิกทำหน้าที่ที่ล้อหลัง
คลัทช์พีทีโอ / PTO Clutch		ด้วยปุ่มควบคุมแบบปุ่มกดไฮดรอลิกไฟฟ้าและเบรกใบมีดในตัว
บริการเบรก / Brake service		ดรัมเบรกทำหน้าที่ที่ล้อหน้า
เบรกจอดรถ / Parking brake		ใช้งานแบบเหยียบโดยทำหน้าที่เบรกบริการ
ที่นั่ง / Seat		มีอาชีพร่วมที่วางแขนและพนักพิงสูง สปริงและปรับได้ตามยาว
พวงมาลัย / Steering wheel		ติดตั้งบนคอพวงมาลัย ปรับเอียงตามยาวได้
เครื่องมือควบคุม / Control instrumants		รวมเข้ากับแผงหน้าปัดบนคอพวงมาลัย
รัศมีวงเลี้ยวล้อหน้าด้านใน / Inside frond wheel turning radius	มม. / mm.	310
ยาง / Tyres		หน้า 23x10.50-12 * หลัง 18x8.50-8
การปรับความสูงของการตัด / Cutting height adjustmrnt		ปรับต่อเนื่องได้โดยตรงจากเบาะคนขับด้วยปุ่มควบคุม
ถังเก็บหญ้า / Grass collector		ด้วยแผงเบียงแบบเคลื่อนที่ที่ควบคุมด้วยไฟฟ้าเพื่อให้แน่ใจว่ามีการเติมอย่างเท่าเทียมกัน ใบมีดอัตโนมัติและตัวเร่งไหลจะหยุดเมื่อถังเก็บหญ้าเต็ม
ความจุรวมภายใน / Total internal capacity	ลิตร / l	950
ความจุจริง / Actual capacity	ลิตร / l	750
การยกและการเอียง / Lift and tilt		ควบคุมด้วยระบบไฮดรอลิก
ความสูงการยกปล่อยสูงสุด / maximum discharge height	มม. / mm.	2,000
ส่วนยื่นออกมาด้านหลัง / Rear overhang	มม. / mm.	200
ตัวเร่งไหล / Load accelerator		ด้วยใบพัดแบบลอย คลัทช์แม่เหล็กไฟฟ้า อีสระจาก PTO
ปริมาณการตัด / Cutting quantity	ตร.ม./ชม. /sq m/hr.	10,000
อุปกรณ์มาตรฐาน / Standard equipment		ตะขอพวงด้านหลัง, โรลบาร์แบบพับได้, ระบบไฟส่องสว่างที่ได้รับการรับรองสำหรับการจราจรบนถนน, ชุดเชื่อมต่อไฮดรอลิกด้านหน้า

ขนาดและมิติตัวรถ

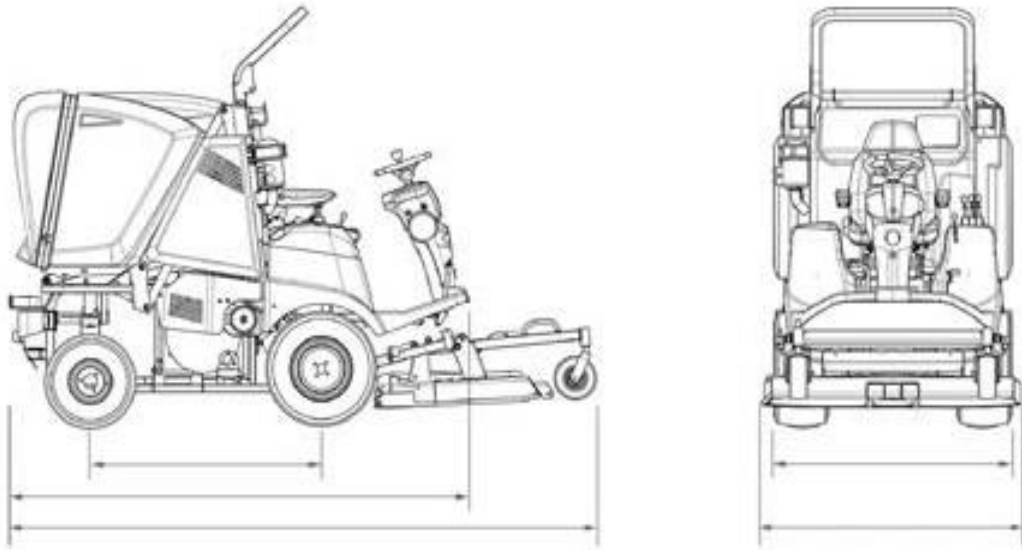

ความยาว (LENGTH)	3,200 มม. (พร้อมเครื่องตัดหญ้า) 2,530 มม. (ไม่รวมเครื่องตัดหญ้า)
ความกว้าง (WIDTH)	1,410 มม. (พร้อมเครื่องตัดหญ้า) 1,280 มม. (ไม่รวมเครื่องตัดหญ้า)
ความสูง (HEIGHT)	1,750 มม. (เมื่อลดโรลบาร์ลง) 2,100 มม. (เมื่อยกโรลบาร์ขึ้น)
การกวาดล้างพื้นดิน (GROUND CLEARANCE)	150 มม.
ฐานล้อ (WHEELBASE)	1,230 มม.
น้ำหนัก (WEIGHT)	1,280กก.(พร้อมเครื่องตัดหญ้า) 1,100 กก. (ไม่รวมเครื่องตัดหญ้า)

บริการ



อะไหล่สำรอง

อะไหล่ที่ครบวงจรที่ได้รับอนุญาตจากผู้ผลิตโดยตรง



ความช่วยเหลือ

ทีมผู้เชี่ยวชาญที่เตรียมพร้อมและพร้อมให้บริการ
อย่างมีประสิทธิภาพและแก้ไขปัญหาได้.



การรับประกัน

ความมั่นใจที่แน่นอนเพื่อความพึงพอใจของลูกค้า:
ราคารับประกันการรับประกัน 2 ปีแล้ว



น้ำมันหล่อลื่น

เราแนะนำให้ใช้น้ำมันหล่อลื่น PowerLube ดั้งเดิม



MADE IN ITALY



บริษัท แอม - อะกริเทค (ประเทศไทย) จำกัด

716 หมู่ 5 ตำบลห้วยกระเจา อำเภอเมืองนครราชสีมา จังหวัดนครราชสีมา 30000

อีเมล : info@am-agritech.co.th



092-946-6589



แอม อะกริเทค



0929466589



Am-agritech Thailand



AM_AGRITECH



www.am-agritech.co.th